

СНА-100АС-02-02 Консоль наливная герметичного налива с рукавом для отвода паров

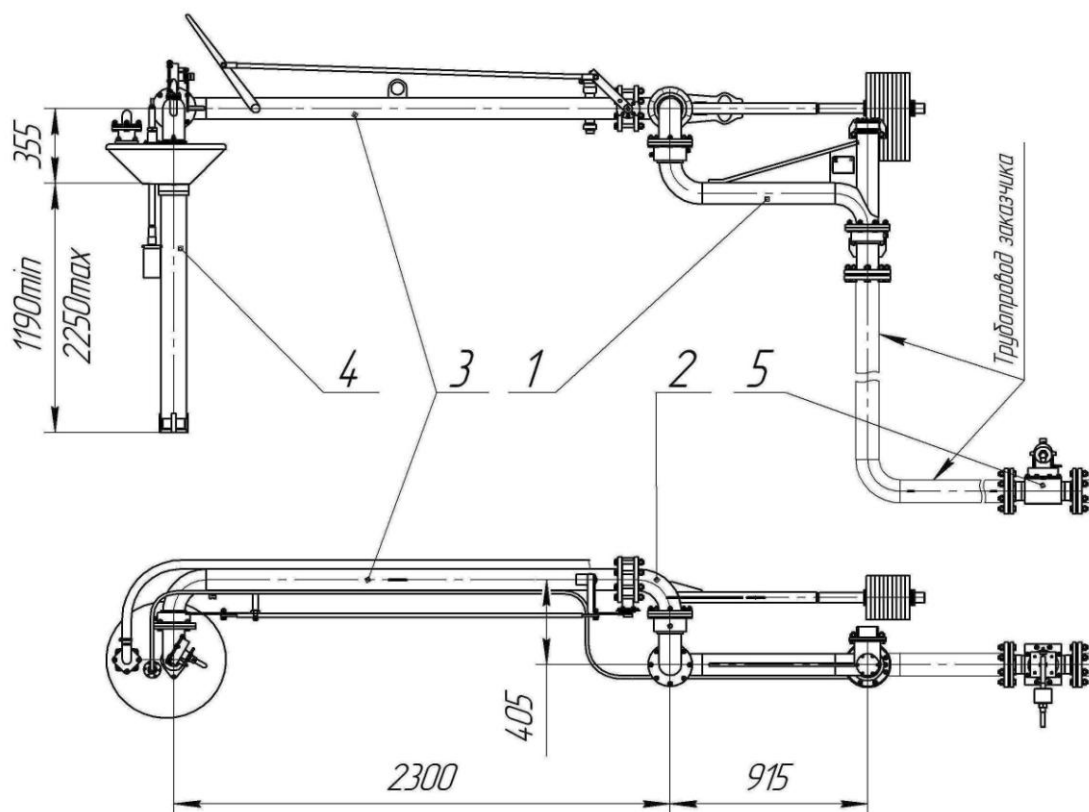

Описание

Данное устройство является исполнением консоли типа СНА с пневматическим приводом. Применяется для верхнего налива продукта с температурой от минус 40°C до плюс 60°C и диапазоном вязкости от 0,55 до 6,0 мм²/с во взрывоопасной зоне класса 1 по ГОСТ 30852.9-2002. По устойчивости к воздействию климатических факторов внешней среды устройство соответствует исполнениям У и УХЛ, категории размещения 1 по ГОСТ 15150-69. Обеспечивает герметичный налив с выводом паровоздушной смеси через огнепреградитель.

Консоль состоит из следующих основных частей: вертлюг 1, отвод 2, трубопровод 3, наконечник наливной 4, клапан пневматический 5. Кроме клапана 5 на трубопроводе 3 установлен затвор дисковый с ручным приводом. Одновременно с закрытием затвора с ручным приводом открывается воздушный клапан. Положение поплавка на наконечнике наливном регулируется с помощью держателя. Вылет телескопической трубы наконечника осуществляется лебёдкой.

Данное исполнение консоли укомплектовано: клапаном (пневматическим) ДКП-80 в комплекте с поплавком, наконечником герметичным телескопическим.

Устройство обеспечивает автоматическое прекращение налива при достижении продуктом заданного уровня.

Устройство отличается от предыдущих моделей отсутствием электричества для управления процессом налива.