

УНЖ-100АС-03-02 Консоль герметичного налива с рукавом для отвода паров

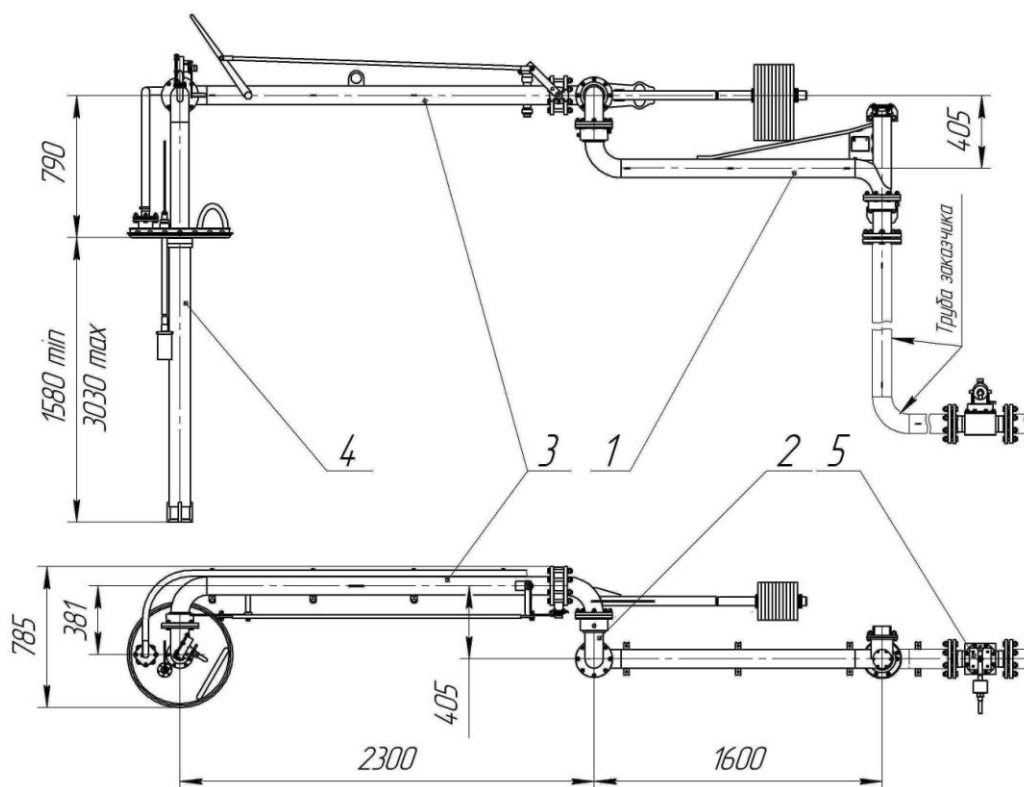

Описание

Данное устройство является исполнением консоли типа УНЖ с пневматическим приводом. Применяется для верхнего налива продукта с температурой от -40°C до $+60^{\circ}\text{C}$ и диапазоном вязкости от $0,55$ до $6,0 \text{ мм}^2/\text{с}$ во взрывоопасной зоне класса 1 по ГОСТ 30852.9-2002. По устойчивости к воздействию климатических факторов внешней среды устройства соответствуют исполнениям У и УХЛ, категории размещения 1 по ГОСТ 15150-69. Обеспечивает герметичный налив с выводом паровоздушной смеси через огнепреградитель. Устройство оснащено герметичным телескопическим наконечником.

Устройство обеспечивает автоматическое прекращение налива при достижении продуктом заданного уровня. Для этого данное исполнение укомплектовано: клапаном (пневматическим) ДКП-80 в комплекте с поплавком.

Консоль состоит из следующих основных частей: трубопровод горизонтальный (вертлюг) 1, отвод 2, трубопровод 3, наконечник наливной 4, клапан пневматический 5. Кроме клапана 5 на трубопроводе 3 установлен затвор дисковый с ручным приводом. Одновременно с закрытием затвора с ручным приводом открывается пневмоклапан. Положение поплавка на наконечнике наливном регулируется с помощью держателя. Вылет телескопической трубы наконечника осуществляется лебёдкой.

Устройство крепится на металлоконструкцию эстакады. Для этого предусмотрены болтовое соединение и кронштейны, которые привариваются к стойке эстакады.

Устройство не требует подключения к электросетям для управления процессом налива.

Полная информация содержится в руководстве по эксплуатации.