



Открытое акционерное общество  
«Армавирский опытный машиностроительный завод»

По вопросам приобретения оборудования просим направлять заявки  
по тел. (86-137) 7-39-59, 7-22-75, 7-38-20 или на  
e-mail: [73959@aomz.ru](mailto:73959@aomz.ru), [72275@aomz.ru](mailto:72275@aomz.ru) и [73820@aomz.ru](mailto:73820@aomz.ru)

Приглашаем Вас к сотрудничеству.

## УНЖ-100АС-05-02 Консоль негерметичного налива (ручное управление)

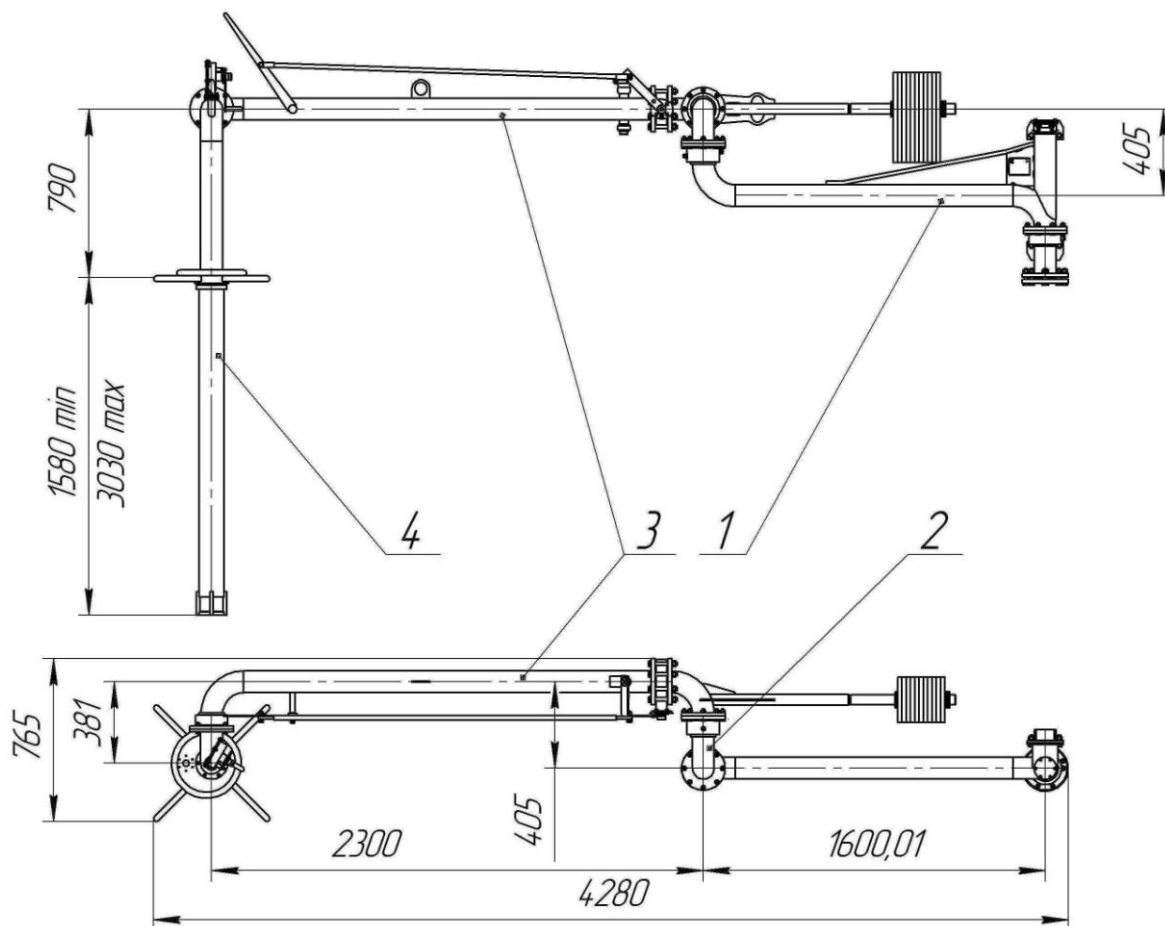

### Описание

Данное устройство является вариантом консоли типа УНЖ с ручным управлением. Применяется для верхнего налива продукта с температурой от - 40°C до + 60°C (по согласованному запросу до +90 °C и выше). Диапазон вязкости от 0,55 до 20 мм<sup>2</sup>/с (до 40...80 мм<sup>2</sup>/с и выше по согласованному запросу) во взрывоопасной зоне класса 1 по ГОСТ 30852.9-2002. По устойчивости к воздействию климатических факторов внешней среды устройства соответствуют исполнениям У и УХЛ, категории размещения 1 по ГОСТ 15150-69. Обеспечивает негерметичный налив. Устройство оснащено негерметичным телескопическим наконечником.

Устройство обеспечивает ручное прекращение налива при достижении продуктом заданного уровня.

Консоль состоит из следующих основных частей: трубопровод горизонтальный (вертлюг) 1, отвод 2, трубопровод 3, наконечник наливной 4. На трубопроводе 3 установлен затвор дисковый с ручным приводом. Одновременно с закрытием затвора открывается пневмоклапан. Вылет телескопической трубы наконечника осуществляется лебёдкой.

Устройство крепится на металлоконструкцию эстакады. Для этого предусмотрены болтовое соединение и кронштейны, которые привариваются к стойке эстакады.

Устройство отличается негерметичным наливом, ручным управлением процесса налива и не требует электроэнергии для управления процессом.

Полная информация содержится в руководстве по эксплуатации.