

УНЖ-100Т Консоль негерметичного налива с ручным управлением

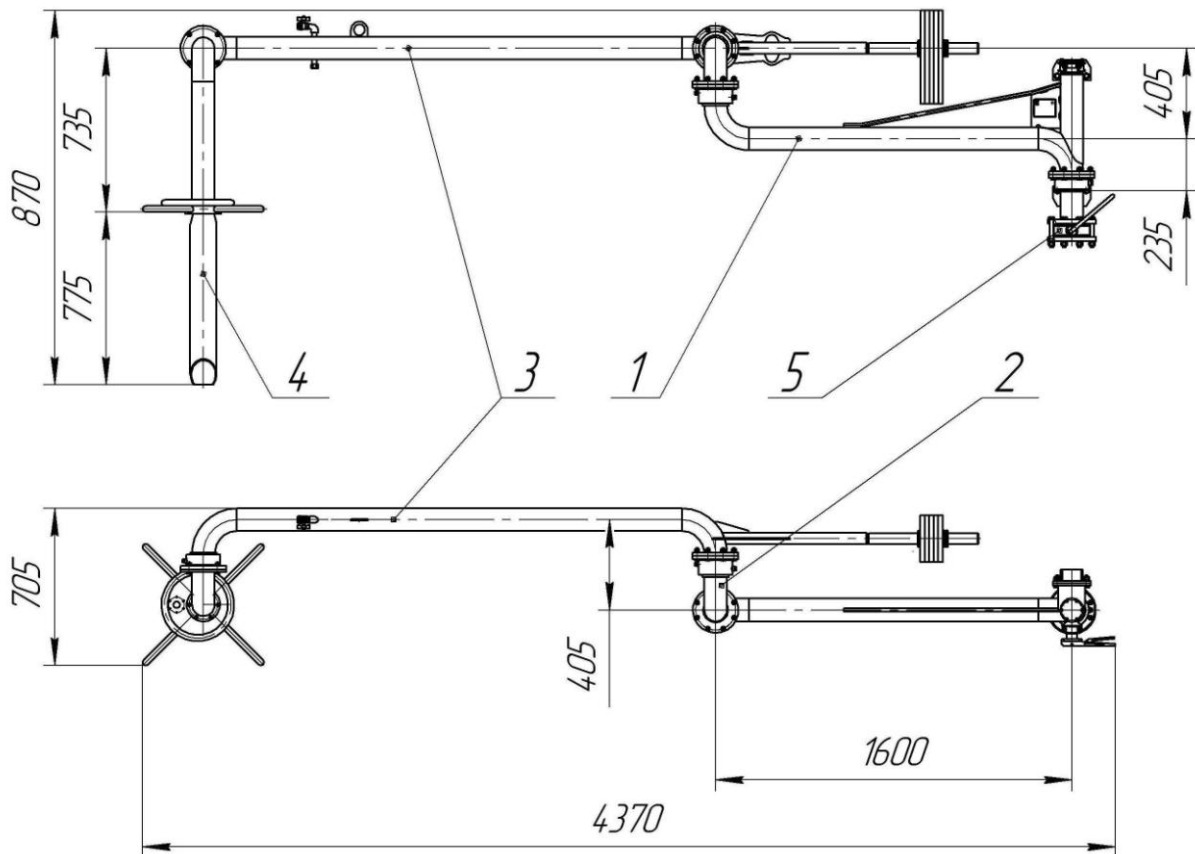

Описание

Данное устройство является вариантом консоли типа УНЖ с ручным управлением. Применяется для верхнего налива продукта с температурой от -40°C до $+60^{\circ}\text{C}$ (по согласованному запросу до $+90^{\circ}\text{C}$ и выше). Диапазон вязкости от 0,55 до 60 мм²/с (и выше по согласованному запросу) во взрывоопасной зоне класса 1 по ГОСТ 30852.9-2002. По устойчивости к воздействию климатических факторов внешней среды устройства соответствуют исполнениям У и УХЛ, категории размещения 1 по ГОСТ 15150-69. Обеспечивает негерметичный налив.

Устройство обеспечивает ручное прекращение налива при достижении продуктом заданного уровня.

Консоль состоит из следующих основных частей: трубопровод горизонтальный (вертлюг) 1, отвод 2, трубопровод 3, наконечник наливной 4, затвор дисковый с ручным приводом 5. На трубопроводе 3 установлен воздушный кран, служащий для полного слива остатков продукта из трубопровода при прекращении процесса.

Данное исполнение устройства укомплектовано: наконечником негерметичного налива.

Устройство крепится на металлоконструкцию эстакады. Для этого предусмотрены болтовое соединение и кронштейны, которые привариваются к стойке эстакады.

Устройство отличается негерметичным наливом, ручным управлением процесса налива и не требует электроэнергии для управления процессом.

Данное устройство предназначено в основном для налива тёмных нефтепродуктов в железнодорожные цистерны, также может применяться и для налива различных продуктов в цистерны и другие ёмкости.

Полная информация содержится в руководстве по эксплуатации.